

# BÜROGEBÄUDE RUE DU XXXI DÉCEMBRE



## AUSGANGSLAGE

Das Bürogebäude aus den 60er-Jahren soll mit einer Fassaden- und Fenstersanierung Minergie-Niveau erreichen, ohne seinen markanten Charakter zu verlieren. Im Vorfeld wurde der Zustand der Unterkonstruktion und der Fensterrahmen untersucht. Ein Zwei-Schichten-Konzept ermöglichte die gleichzeitige Innen- und Aussensanierung.

## LÖSUNG

4B verbaute 522 minergiecertifizierte Renovationsfenster RF1. Mit dem patentierten Rahmenprofil tauschten die Monteure die Fenster im Einstundentakt aus. Jede Fensterachse erhielt zudem neue, vertikale Lisenen, die gleichzeitig folgende Funktionen erfüllen: optische Aufwertung des Gebäudes, Integration der Elektroinstallationen für den Sonnenschutz und eine Anpassung der Statik.

## HERAUSFORDERUNGEN

Die Sanierung des Bürogebäudes erfolgte bei fortwährender Nutzung durch die Mieter und Eigner während 3 Monaten. Dank maximaler Koordinationsleistung und schneller Ausführung gelang es den Monteuren von 4B die Störfaktoren für die Gebäudenutzer auf ein Minimum zu beschränken.

## TECHNISCHE DETAILS

- › 522 Rahmen
- › 2'100 m<sup>2</sup> Fassadenfläche
- › Elementaustausch im Einstundentakt
- › Umbau-/Montagephase: November bis Januar



## DETAILSCHNITT

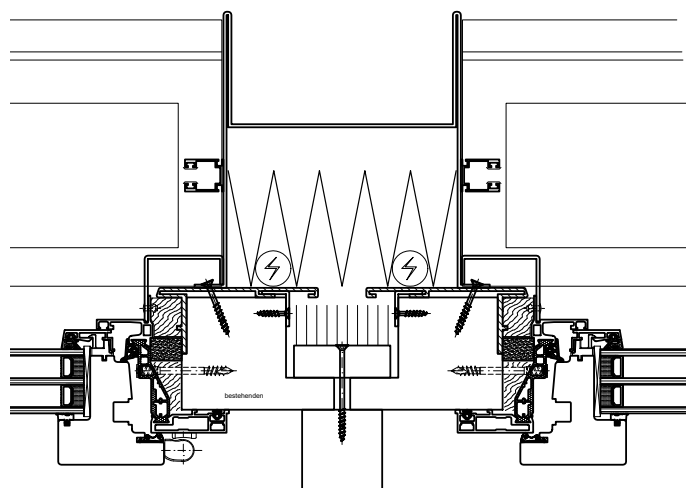

## STATEMENT DES ARCHITEKTEN

«Dank der Professionalität von 4B und der perfekt beherrschten Baustellenleitung war die Belästigung durch die Arbeiten auf ein Minimum reduziert und der Bürobetrieb wurde nicht unterbrochen. Tatsächlich wurden die Arbeiten innert kürzester Zeit mit zwei Teams abgewickelt. Ein Team innen, eins draussen. Trotz der hochstehenden technischen Qualität des montierten Produktes wurde das vorgegebene Budget eingehalten. In einem ohnehin komplizierten Kontext hat uns die Zusammenarbeit mit 4B erlaubt, perfekt auf die strengen technischen und architektonischen Auflagen einzugehen, die die Renovation des Gebäudes aus den 60er-Jahren forderte.»